

märklin

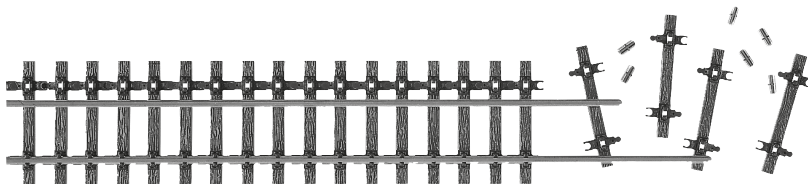

Gleisbausatz

5998

Mit dem Gleisbausatz 5998 können Sie gerade und gebogene Gleise in Längen bis 900 mm und mit Radien ab 1.020 mm selbst zusammenbauen. Ausgleichsstücke und Übergangsgleise sind so für den Bau einer Gleisfigur mit einer individuellen Geometrie überflüssig.

Die Abstände in den beiden Schnappverbindungen einer Schwelle sind verschieden groß. Wir haben die Enden mit den Ziffern 1 und 2 gekennzeichnet (Abb. 1). Zudem sind die Verbindungen so elastisch, dass sie sich geringfügig auseinanderziehen lassen.

With the 5998 track kit you yourself can construct straight and curved track in lengths up to 900 mm (35-1/2") and with a radius 1.020 mm (40-1/8") or greater. Adjustment or transition pieces of track are no longer needed for constructing track plans with a particular geometry.

The spacings in the two snap connections of a tie are of two different sizes. We have marked the ends with the numbers 1 and 2 (ill. 1). In addition, the connections are so elastic that they can be pulled apart slightly.

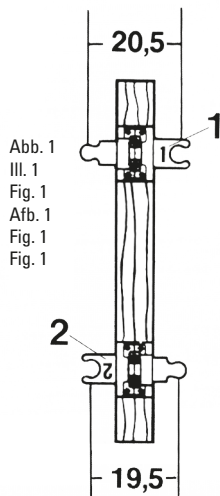

Le Kit «Eléments de voie» 5998 vous permet d'assembler vous mêmes des éléments de voie droits ou courbes d'une longueur totale de 900 mm et d'un rayon supérieur ou égal à 1020 mm. Vous n'avez donc plus besoin d'éléments de voie de compensation pour réaliser un réseau à géométrie individuelle.

Les longueurs des assemblages à déclenchement d'une traverse sont différentes. Aussi avons-nous repéré les extrémités de chaque traverse par les chiffres 1 et 2 (fig. 1). De plus ces assemblages sont suffisamment élastiques pour permettre un léger allongement.

Met de railbouwset 5998 kunt u rechte en gebogen rails in lengtes tot 900 mm en met stralen vanaf 1020 mm zelf in elkaar zetten. Zo zijn opvulstukjes en overgangsrails voor de bouw van een railfiguur met een eigen geometrie overbodig.

De afstanden in de beide klikverbindingen van een dwarsligger zijn niet even groot. We hebben de uiteinden met de cijfers 1 en 2 gekenmerkt (afb. 1). Bovendien zijn de verbindingen zo elastisch dat ze zich in geringe mate uit elkaar laten trekken.

Con el kit de montaje de vías 5998 puede ensamblar por su propia cuenta vías rectas y curvas de hasta 900 mm de longitud y con radios a partir de 1.020 mm. De este modo, son innecesarios los tramos de compensación y las vías de transición para la construcción de una figura de vía de geometría individualizada.

Las separaciones en ambas uniones engatillables y una traviesa son diferentes. Hemos identificado los extremos con las cifras 1 y 2 (Fig. 1). Además, las conexiones presentan una elasticidad tal que se pueden separar mínimamente.

Con la scatola di montaggio binari 5998 Voi potete assemblare autonomamente dei binari dritti e curvi con lunghezze sino a 900 mm e con raggi a partire da 1.020 mm. Elementi di compensazione e binari di transizione sono così superflui per il montaggio di una data configurazione di binari con una geometria individuale.

Le distanze nei due collegamenti a scatto di una traversina sono di ampiezza differente. Noi abbiamo contrassegnato le estremità con le cifre 1 e 2 (Fig. 1). Inoltre tali connessioni sono così elastiche che esse si possono leggermente stirare una dall'altra.

Werden die Schwellen in der Zahlenfolge 1/2/1/2 zusammengesteckt, beträgt der Abstand zwischen den Schwellen auf beiden Seiten 20 mm. Sie erhalten ein gerades Gleis (Abb. 2).

Worden de dwarsliggers in de getalsvolgorde 1/2/1/2 in elkaar geklikt, dan bedraagt de afstand tussen de dwarsliggers aan beide kanten 20 mm. U krijgt een recht spoor (afb. 2).

If the ties are put together in the number sequence 1/2/1/2, then the distance between the ties on both sides will be 20 mm (approx. 3/4"). This results in a straight track (ill. 2).

Si las traviesas se enchufan unas dentro de otras por el orden numérico 1/2/1/2, la separación entre ambas traviesas a ambos lados es de 20 mm. Obtendrá una vía recta (Fig. 2).

Si l'on assemble les traverses dans l'ordre 1/2/1/2, elles seront parallèles et l'espace libre entre 2 traverses sera de 20 mm. On obtient un élément de voie droit (fig. 2).

Abb. 2
Ill. 2
Fig. 2

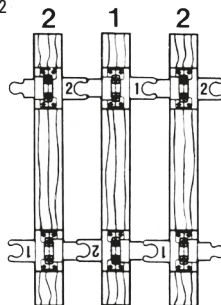

Afb. 2
Fig. 2
Fig. 2

Quando le traversine vengono innestate insieme nella sequenza numerica 1/2/1/2, la distanza tra le traversine ammonta a 20 mm da ambo i lati. Voi ottenete un binario diritto (Fig. 2).

Für ein gebogenes Gleis mit einem Radius von 1.020 mm stecken Sie die Schwellen in der Reihenfolge 1/1/1 bzw. 2/2/2/2 zusammen (Abb. 3). Dies entspricht dem Radius des Gleises 5935.

Voor een gebogen rail met, een straal van 1020 mm klikt u de dwarsliggers in de getalsvolgorde 1/1/1/1 of 2/2/2/2 in elkaar (afb. 3). Dit komt overeen met de straal van rail 5935.

For curved track with a radius of 1.020 mm (40-1/8"), put the ties together in the sequence 1/1/1/1 or 2/2/2/2 (ill. 3). This is the same as the radius of the 5935 track.

Para obtener una vía curva de 1.020 mm de radio, ensamble las traviesas por el orden 1/1/1/1 o bien 2/2/2/2 (Fig. 3). Esto equivale al radio de la vía 5935.

Il faut assembler les traverses dans l'ordre 1/1/1/1 ou 2/2/2/2 pour obtenir un élément de voie courbe de rayon 1020 mm (fig. 3). C'est la courbure de l'élément de voie 5935.

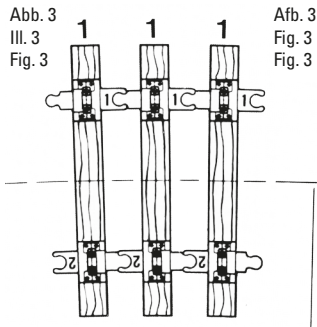

Per un binario curvo con un raggio di 1.020 mm innestate assieme le traversine nella successione 1/1/1/1 e rispettivamente 2/2/2/2 (Fig. 3). Questo corrisponde al raggio del binario 5935.

Für die Herstellung größerer Radien schlagen wir die folgenden Steckarten vor. Die angeführten Beispiele sind bei längeren Bögen zu wiederholen.

We recommend the following sequences to produce larger radii. The examples given are to be repeated for longer curves.

Nous vous proposons les séquences suivantes pour obtenir des rayons plus grands. Répétez les séquences si les courbes ne sont pas assez longues.

Om grotere stralen te kunnen maken, stellen wij de volgende inklikmethoden voor. De aangehaalde voorbeelden kunnen bij grotere bogen herhaald worden.

Para la obtención de radios más grandes proponemos los siguientes tipos de ensamblaje. Los ejemplos mostrados se deben repetir si las curvas son más largas.

Per la fabbricazione di raggi più grandi noi suggeriamo le seguenti modalità di innesto. Gli esempi specificati sono da ripetere in caso di curve più lunghe.

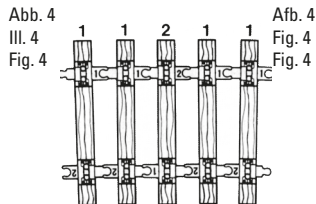

R = 1.700 mm

Durch die Elastizität der Schnappverbindungen können Sie so einen Radius von 1.200 mm - 1.700 mm bauen.

R = 1.700 mm (67")

The elasticity of the snap connections allows radii of 1.200 - 1.700 mm (47-1/4 to 67") to be constructed.

R = 1700 mm

Par suite de l'élasticité des assemblages, il est possible de réaliser des courbures de 1200 mm à 1700 mm.

R = 1700 mm

Door de elasticiteit van de klikverbindingen kunt u op deze manier stralen van 1200 mm - 1700 mm bouwen.

R = 1.700 mm; Gracias a la elasticidad de las uniones engatillables puede construir por este método vías con un radio de 1.200-1.700 mm.

R = 1.700 mm; Grazie all'elasticità delle connessioni a scatto Voi potete così costruire un raggio da 1.200 mm - 1.700 mm.

Abb. 5
III. 5
Fig. 5

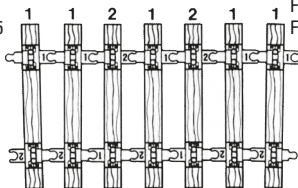

Afb. 5
Fig. 5
Fig. 5

R = 2.350 mm

für Radien von 1.450 mm bis 2.350 mm

R = 2.350 mm (92-1/2")

for radii of 1.450 - 2.350 mm (57 to 92-1/2")

R = 2350 mm

pour des rayons de 1450 mm à 2350 mm

R = 2350 mm

voor stralen van 1450 - 2350 mm

R = 2350 mm

para radios de 1.450 hasta 2.350 mm

R = 2.350 mm

per raggi da 1.450 mm sino a 2.350 mm

Abb. 6
III. 6
Fig. 6

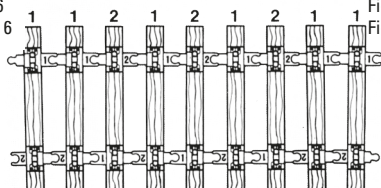

Afb. 6
Fig. 6
Fig. 6

R = 3.000 mm

für Radien von 1.650 mm bis 3.000 mm

R = 3.000 mm (118-1/8")

for radii of 1.650 - 3.000 mm (65 to 118-1/8")

R = 3000 mm

pour des rayons de 1650 mm à 3000 mm

R = 3000 mm

voor stralen van 1650 - 3000 mm

R = 3000 mm

para radios de 1.650 hasta 3.000 mm

R = 3.000 mm

per raggi da 1.650 mm sino a 3.000 mm

Wenn Sie das Schwellenband zusammengesteckt haben, so biegen Sie ein Schienenprofil von Hand in die Form des gewünschten Bogens. Das Schwellenband dient als Biegeschablone Abb. 7).

When you have assembled the tie strip, you then bend the rail by hand to the shape of the desired curve. The tie strip serves as a pattern for this (ill. 7).

Après assemblage des traverses, il faut donner, à la main, la bonne courbure à un profilé de rail. La bande de traverses sert de gabarit (Fig. 7).

Als u de strook met dwarsliggers in elkaar gezet hebt, dan buigt u met de hand een railprofiel in de vorm van de gewenste boog. De strook met dwarsliggers dient als sjabloon (afb. 7).

Una vez ha ensamblado la banda de traviesas, doble manualmente un perfil de carril dándole la forma de la curva deseada. La banda de traviesas sirve de plantilla de curvado (Fig. 7).

Quando Voi avete innestato assieme la striscia di traversine, vogliate allora piegare a mano un profilato di rotaia nella forma della curva desiderata. La striscia di traversine serve quale maschera di piegatura (Fig. 7).

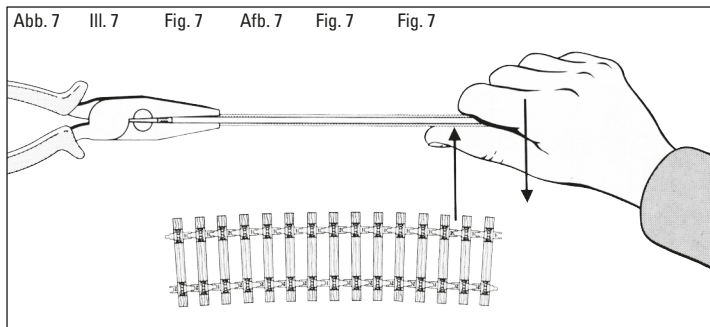

Legen Sie die Verbindungslaschen an der äußersten Schwelle ein. Schieben Sie dann das Schienenprofil vom anderen Ende des Schwellenbandes her durch die Schienenklammern bis zur Mitte der Verbindungslasche (Abb. 9). Das Profil fixiert das gesamte Gleis in dem von Ihnen gewünschten Radius. Biegen Sie dann das zweite Schienenprofil in den gewünschten Bogen, längen es ab und schieben Sie es ein. Beachten Sie bitte die richtige Lage des Hakens an der Verbindungslasche. Er sichert die Schiene gegen Längsverschiebungen.

Insert the rail joiners on the last tie. Push the rail from the other end on the tie strip through the rail clips up to the middle of the rail joiner (ill. 9). The rail will fix the entire track in the desired radius. Bend the second rail to the desired curve, cut it to length and push it onto the tie strip. Be careful that the hook of the rail joiner is property positioned. It keeps the rail from shifting along the tie strip.

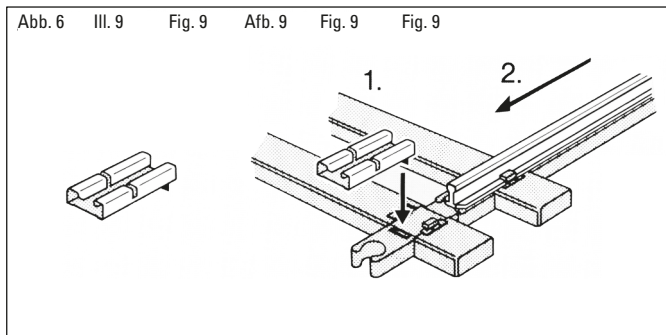

Placer une éclisse dans son logement de la dernière traverse. Faites alors glisser le rail recourbé dans les crampons de rail des traverses en l'introduisant à l'autre extrémité de la bande de traverses, jusqu'au milieu de l'éclisse (fig. 9). Le rail ainsi mis en place confère de la rigidité à l'élément de voie et assure la courbure désirée. Procéder de même avec un deuxième rail.

Vérifiez que le crochet de l'éclisse soit bien en place. C'est en effet ce crochet qui empêche le rail de glisser.

Plaats de verbindingslippen op de buitenste dwarsligger. Schuif dan het railprofiel van het andere einde van de dwarsligger door de railbevestigingsrails tot het midden van de verbindingslip (afb. 9). Het profiel houdt de gehele rail vast in de door u gewenste straal. Buig dan het tweede railprofiel in de gewenste boogvorm, kort het af en schuif hem er eveneens in. Let goed op de juiste plaats van de haak aan de verbindingslip. Hij beschermt de rail tegen verschuivingen in de lengte.

Inserte las bridas de unión en la última traviesa exterior. Acto seguido, inserte el perfil del carril desde el otro extremo de la banda de traviesas, a través de las grapas de sujeción de los carriles, hasta el centro de la brida de unión (Fig. 9). El perfil inmoviliza toda la vía con el radio deseado. Acto seguido, curve el segundo perfil de carril hasta obtener la curva deseada, córtelo a la longitud deseada e insértelo.

Asegúrese de que el gancho de la brida de unión quede orientado correctamente. Dicho gancho inmoviliza el carril para impedir el desplazamiento de éste longitudinalmente.

Inserite le scarpette di giunzione sulla traversina più esterna. Fate scorrere poi il profilato di rotaia partendo dall'altra estremità della striscia di traversine attraverso i morsetti delle rotaie sino al centro della scarpetta di collegamento (Fig. 9). Il profilato fissa tutto quanto il binario nel raggio da Voi desiderato. Vogliate poi piegare il secondo profilato di rotaia nella curvatura desiderata, tagliatelo alla giusta lunghezza e fatelo scorrere all'interno.

Si prega di prestare attenzione alla corretta collocazione del dentello sulla scarpetta di collegamento. Esso assicura la rotaia contro spostamenti longitudinali.

ACHTUNG! Funktionsbedingte scharfe Kanten und Spitzen.

WARNING! Sharp edges and points required for operation.

ATTENTION! Pointes et bords coupants lors du fonctionnement du produit.

OPGEPAST! Functionele scherpe kanten en punten.

¡ATENCIÓN! Debido a sus características funcionales, el producto presenta aristas cortantes y puntas afiladas.

ATTENZIONE! Spigoli e punte acuminati per necessità funzionali.

Gebr. Märklin & Cie. GmbH
Stuttgarter Str. 55 - 57
73033 Göppingen
Germany
www.maerklin.com



www.maerklin.com/en/imprint.html

605710/0919/Sm4Ef
Änderungen vorbehalten
© Gebr. Märklin & Cie. GmbH